

この度は、弊社製品をお買求めいただきましてありがとうございました。  
本製品は組立式になっておりますので、下記の要領で組立てください。  
パッキングケースの中には、下記の部品が入っています。

**組立説明書は組立て後も  
大切に保管してください。**

この製品を第三者に貸し出すときは、この説明書も共に  
貸し出し、よく読んでから使用するようご指導ください。

★用意していただくもの・・・プラスドライバー、  
手袋（組み立て時のケガ等を防ぐために着用をおすすめします）

**完成図**

※このスタンドは組立て方法によって下図のように2通りの  
使い方ができます。用途に合わせて組立てください。

※前板(小)を前と奥のどちらにするかによって、組立て手順⑤以降が異なります。

**前板(小)を前にする場合**

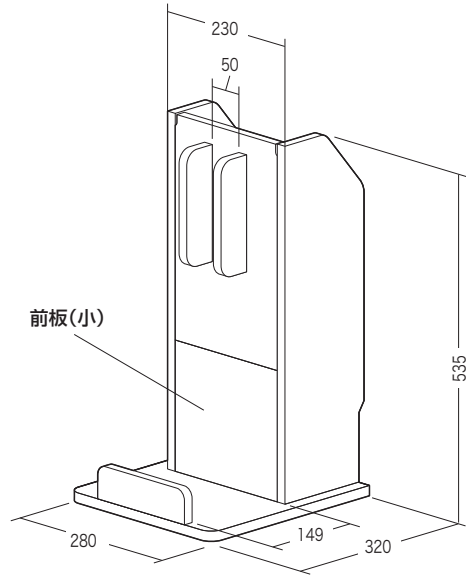

**前板(小)を奥にする場合**

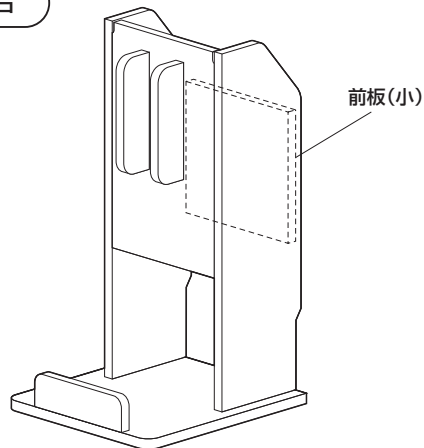

**組立て部品**

※部品の欠品や破損があった場合は、品番 (200-STAND6DBRMなど) と  
下記の部品番号 (①~⑯) と部品名 (シールなど) をお知らせください。

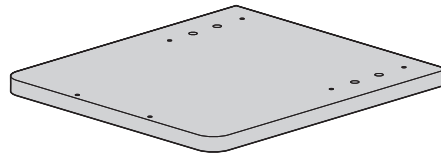

①台座×1枚

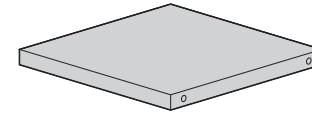

⑤前板(小)×1枚



⑩ピン×4本



⑪締付け円盤×4個

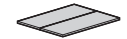

⑫フェルトA×2枚  
※うち1枚は予備

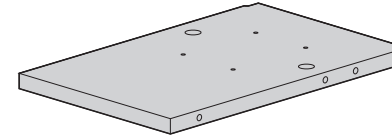

⑥前板(大)×1枚



⑬フェルトB×3枚

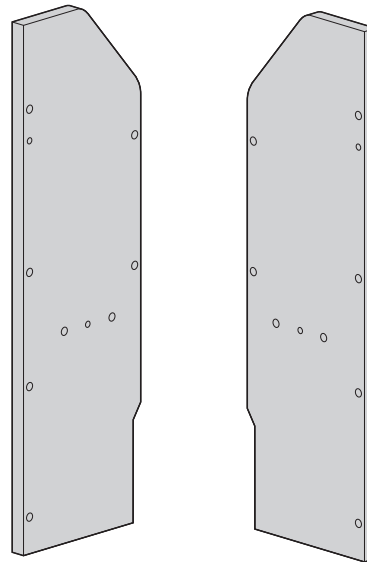

②側板(左)×1枚

③側板(右)×1枚

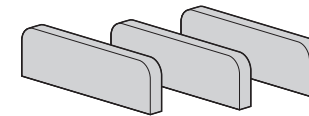

⑦ストッパー×3枚

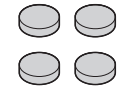

⑭パッド×4枚

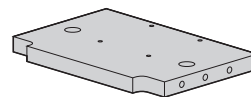

④棚板×1枚

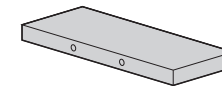

⑧仕切板×1枚



⑨木ダボ×16本

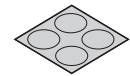

⑮シール×4枚

**使用ボルト**



⑯ネジ×12本 [4×41]

### 1 前板(大)にストッパーを取付けます。

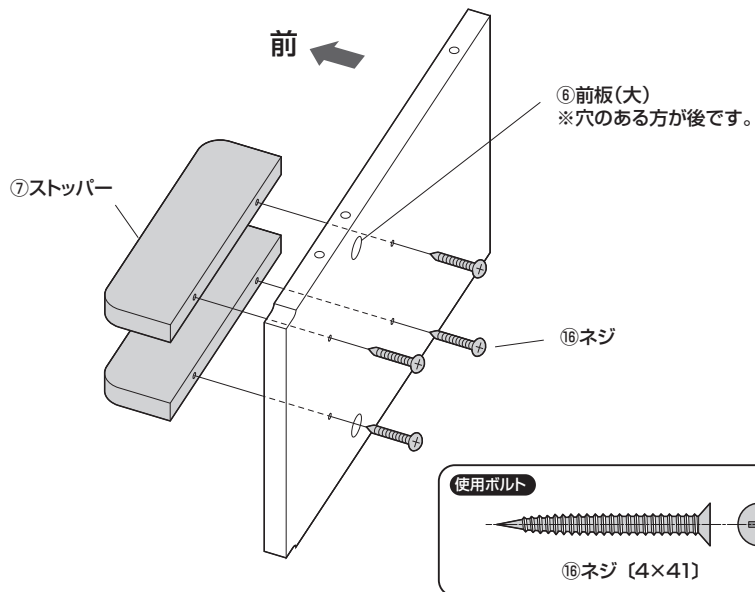

### 2 側板にピンを取付けます。

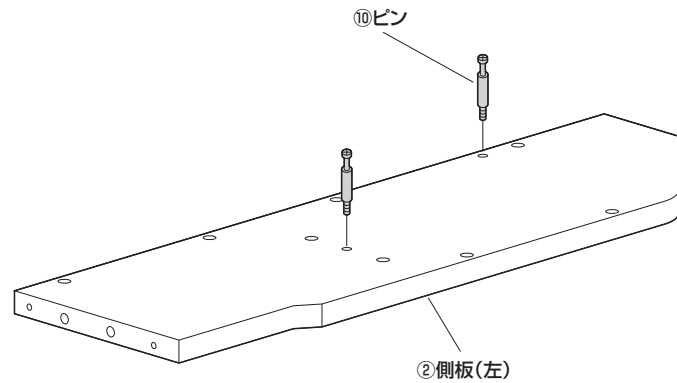

※側板(右)も同様に取付けます。

〈上から見た図〉  
※下図の穴を使用します。

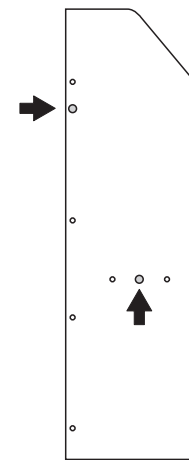

### 3 前板(大)を取付けます。

①側板(左)のピン・木ダボに前板(大)を差込み、締付け円盤を差込みます。②締付け円盤を回して固定します。

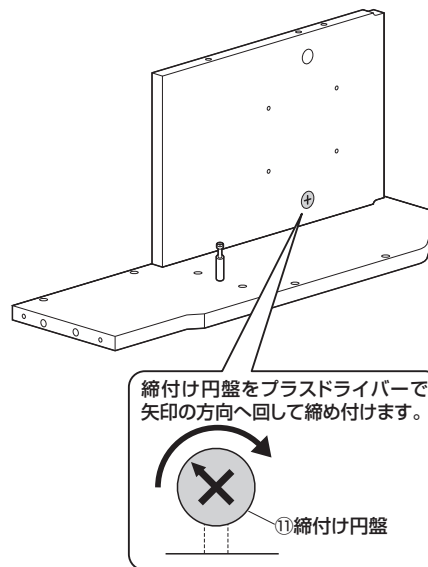
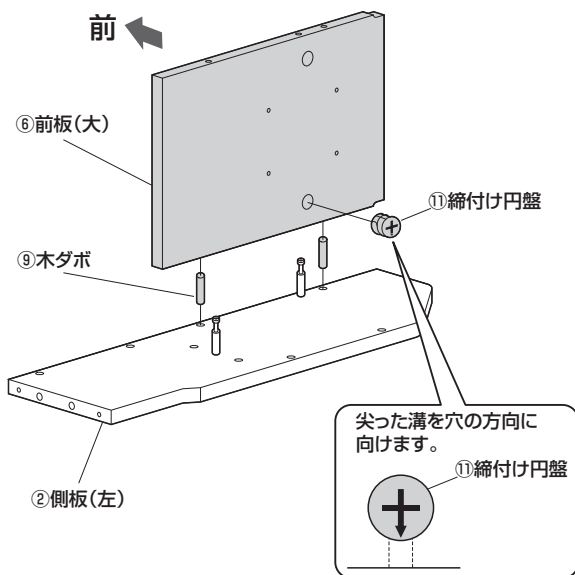

### 4 棚板を取付けます。

①側板(左)のピン・木ダボに棚板を差込み、締付け円盤を差込みます。②締付け円盤を回して固定します。

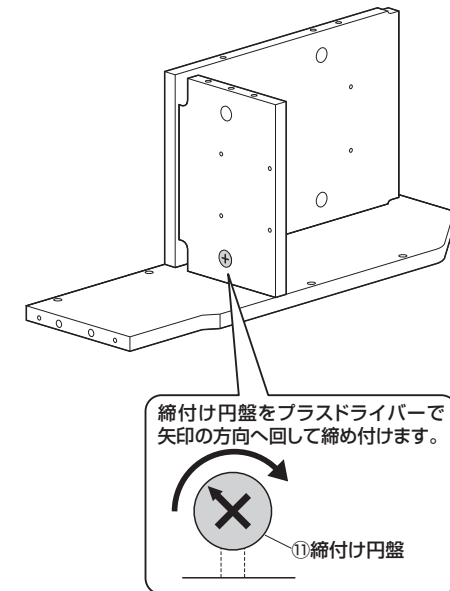
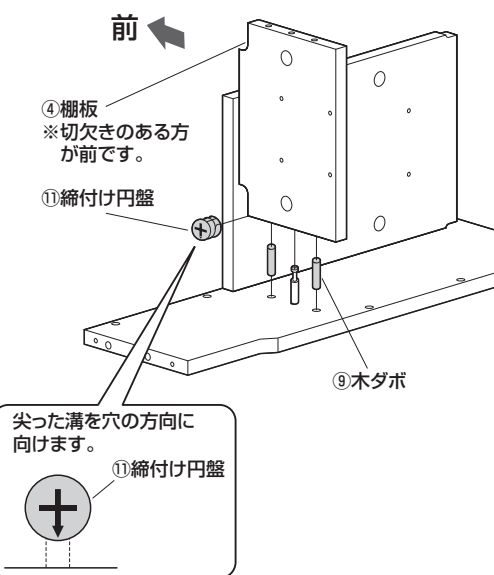

**5** 前板(小)を取付けます。

前板(小)を前にする場合

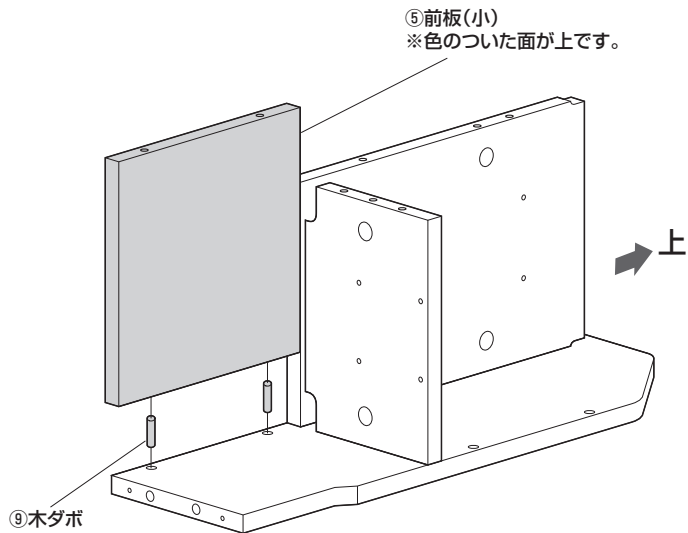
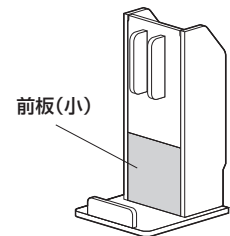

前板(小)を奥にする場合

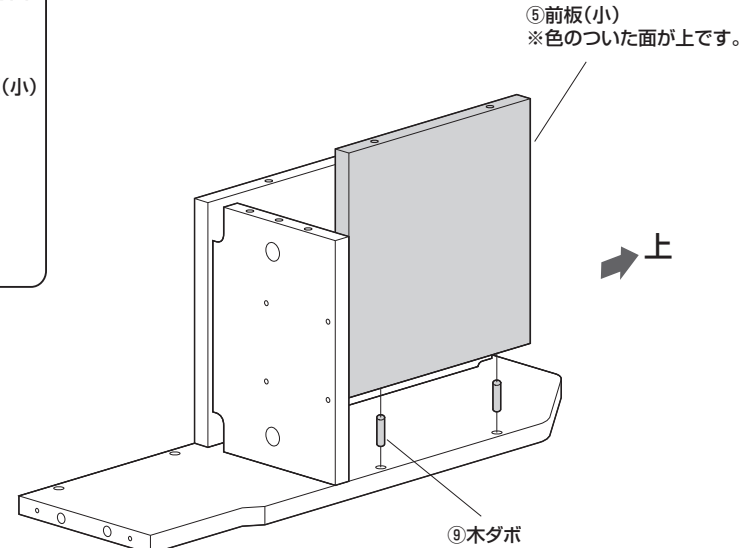
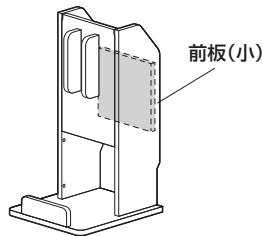

**6** 仕切板を取付けます。

前板(小)を前にする場合

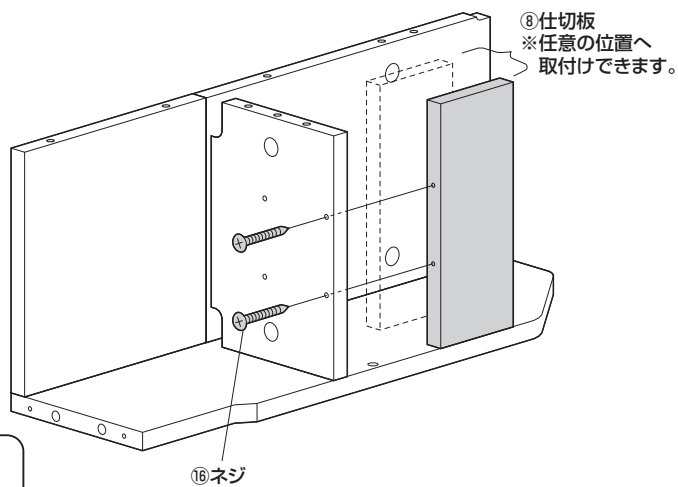
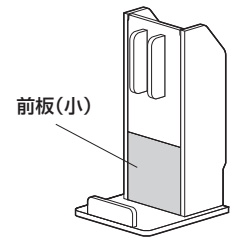

前板(小)を奥にする場合

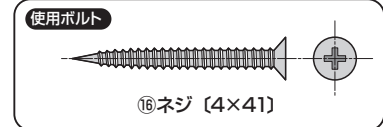
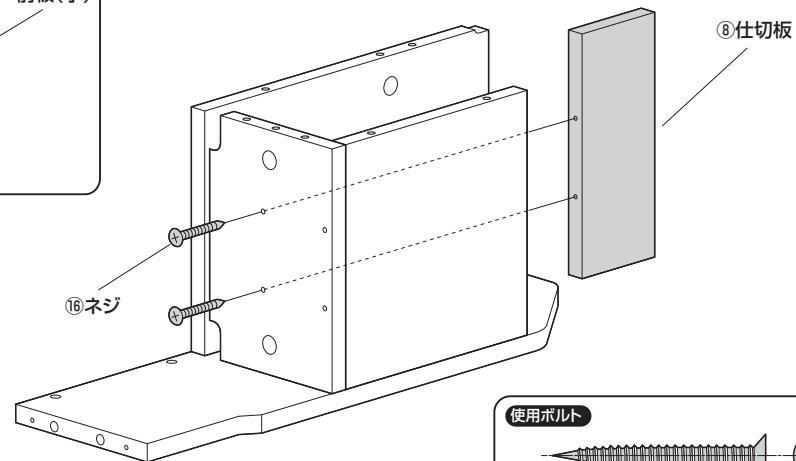
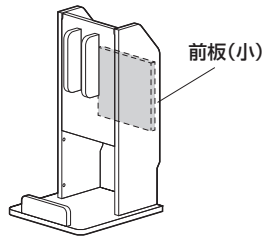

## 7 側板(右)を取付けます。

※図は前板(小)を前にする場合があります。

①前板(大)・(小)・棚板に木ダボを差込みます。

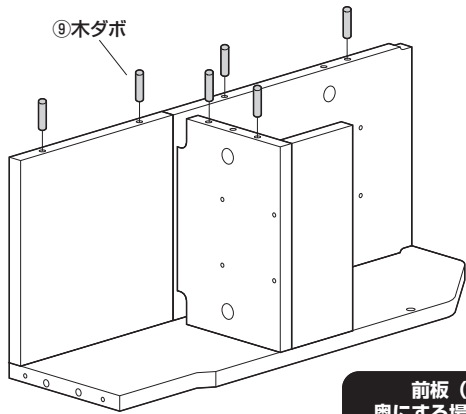

⑨木ダボ

前板(小)を  
奥にする場合の参考図

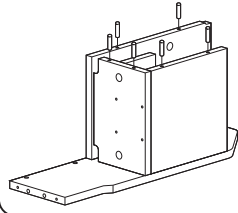

②側板(右)のピンに前板(大)・棚板を差込み、  
締付け円盤を差込みます。

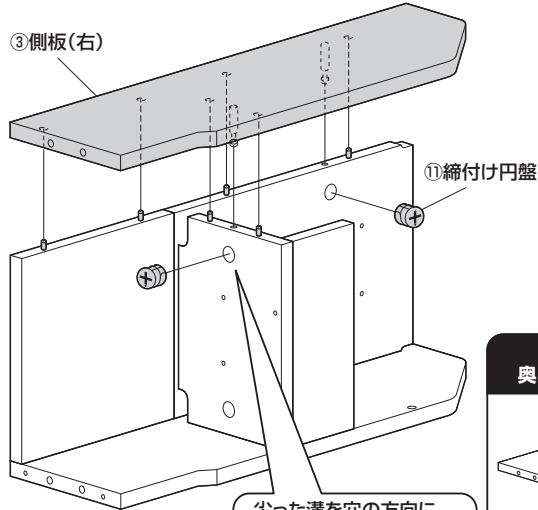

③側板(右)

⑪締付け円盤

前板(小)を  
奥にする場合の参考図

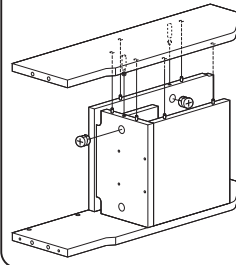

尖った溝を穴の方向に  
向けます。

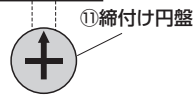

③締付け円盤を回して固定します。

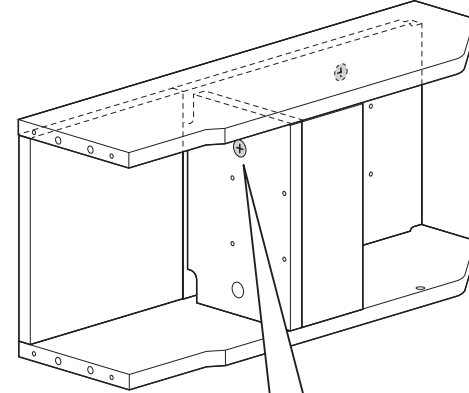

締付け円盤をプラスドライバーで  
矢印の方向へ回して締め付けます。

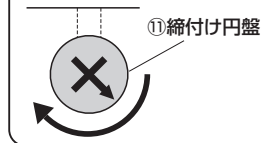

前板(小)を  
奥にする場合の参考図

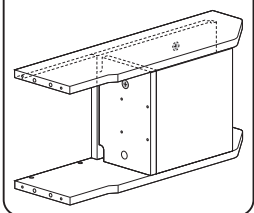

## 8 台座にストッパーを取付けます。

⑩ネジ

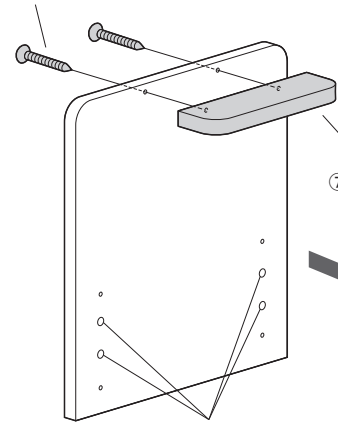

⑦ストッパー

上

①台座  
※穴のある方が上です。

使用ボルト



⑩ネジ [4×41]

## 9 本体に台座を取付けます。

※図は前板(小)を前にする場合があります。

①台座

⑩ネジ

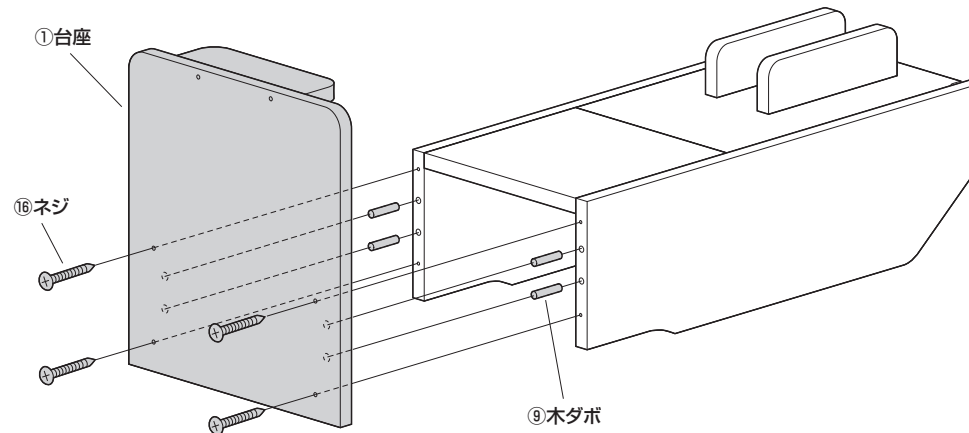

⑨木ダボ

使用ボルト



⑩ネジ [4×41]

前板(小)を奥にする場合の参考図

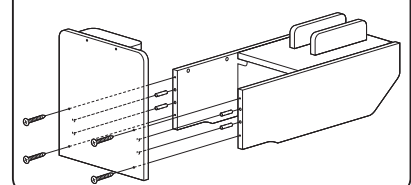

10 パッドを貼り付けます。

※図は前板(小)を前にする場合があります。

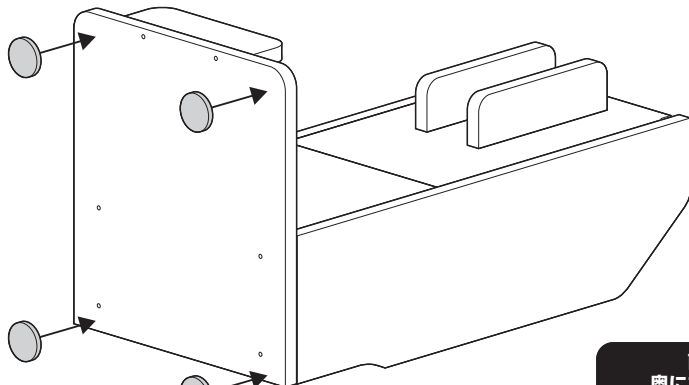

パッドのはくりシートをはがし、貼り付けます。

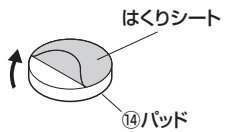

14パッド

前板(小)を奥にする場合の参考図

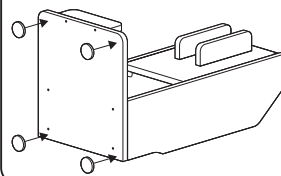

11 本体を起し、シールを貼り付けます。

※図は前板(小)を前にする場合があります。

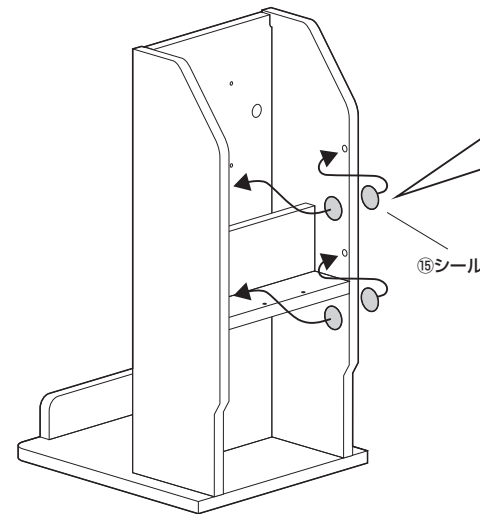

シールを台紙からはがし、貼り付けます。

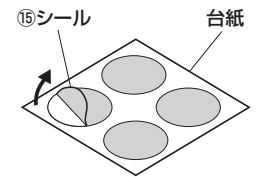

15シール

台紙

前板(小)を奥にする場合の参考図

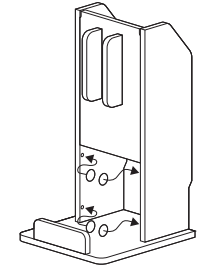

12 フェルトを貼り付けて、完成です。

※図は前板(小)を前にする場合があります。

12フェルトA  
※前板(大)の上端に貼り付けます。

フェルトのはくりシートをはがし、貼り付けます。

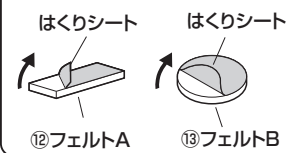

12フェルトA

13フェルトB

13フェルトB

前板(小)を奥にする場合の参考図

