



バランスチェア(100-SNC038シリーズ)組立説明書

この度は、弊社製品をお買求めいただきましてありがとうございました。
本製品は組立式になっておりますので、下記の要領で組立ててください。
パッキングケースの中には、下記の部品が入っています。

**組立説明書は組立て後も
大切に保管してください。**

この製品を第三者に貸し出すときは、この説明書も共に
貸し出し、よく読んでから使用するようご指導ください。

★用意していただくもの・・・

手袋（組立て時のケガ等を防ぐために必ず着用してください）
プラスドライバー

完成図

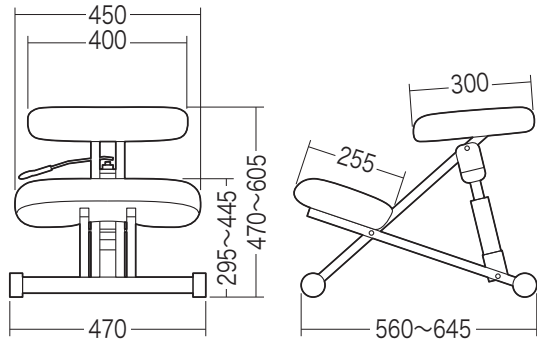

組立て部品

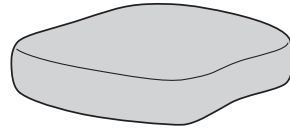

座面×1個

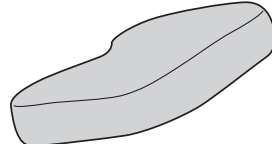

膝のせ台×1個



ガスシリンダー×1本

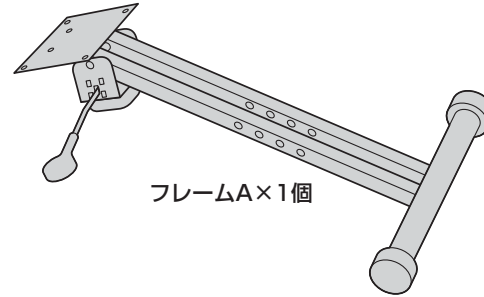

フレームA×1個

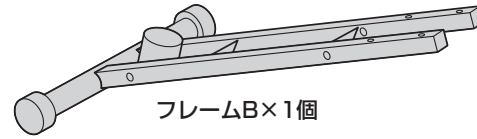

フレームB×1個



軸×1本



六角レンチ×2本

使用ボルト

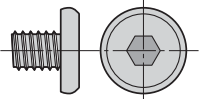

ボルトA×1本〔1/4"×8〕

※ボルトAはあらかじめ軸に付いています。
取外してご使用ください。

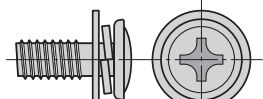

ボルトB×4本〔1/4"×16〕

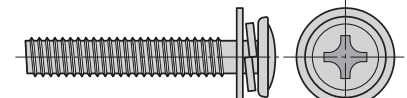

ボルトC×4本〔1/4"×38〕

1 フレームAとフレームBを 組合わせます。

使用ボルト

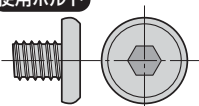

ボルトA〔1/4"×8〕

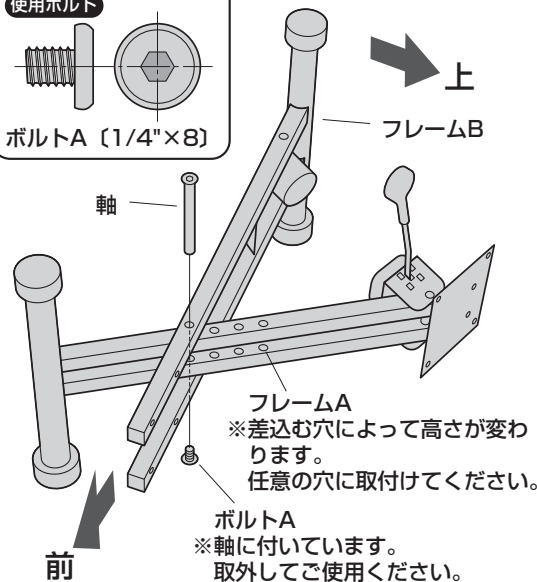

フレームA
※差し込む穴によって高さが変わります。
任意の穴に取付けてください。

ボルトA
※軸に付いています。
取外してご使用ください。

2 ガスシリンダーを取付けます。

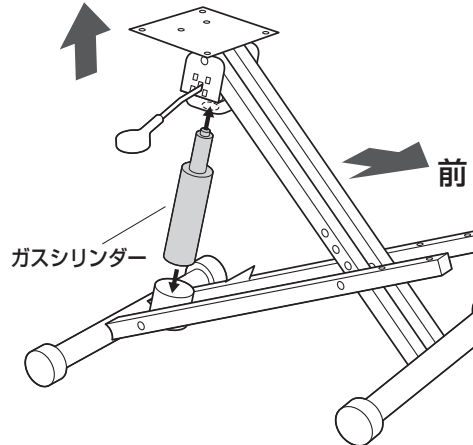

注意

座面をガスシリンダーにまっすぐ奥まで
差し込んでください。
座面が斜めに差し込まれていると、奥まで
差し込まれず、ガスシリンダーが正常に
作動しない場合があります。

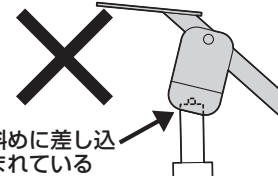

斜めに差し込まれている

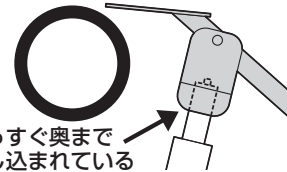

まっすぐ奥まで
差し込まれている

3 膝のせ台を取付けます。

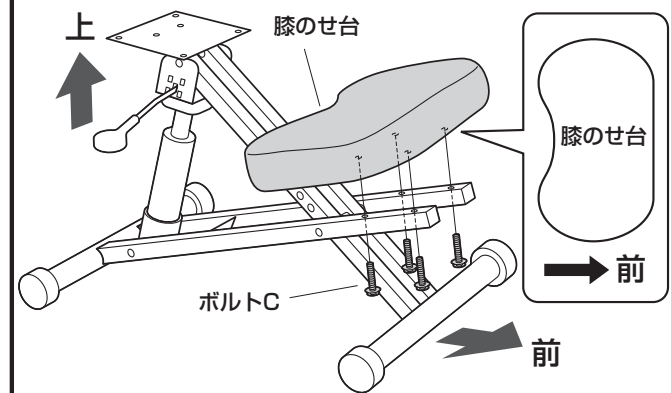

膝のせ台

ボルトC

使用ボルト

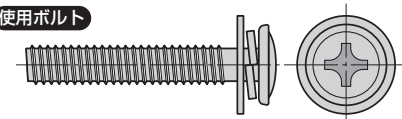

ボルトC〔1/4"×38〕

4

座面を取付けて完成です。

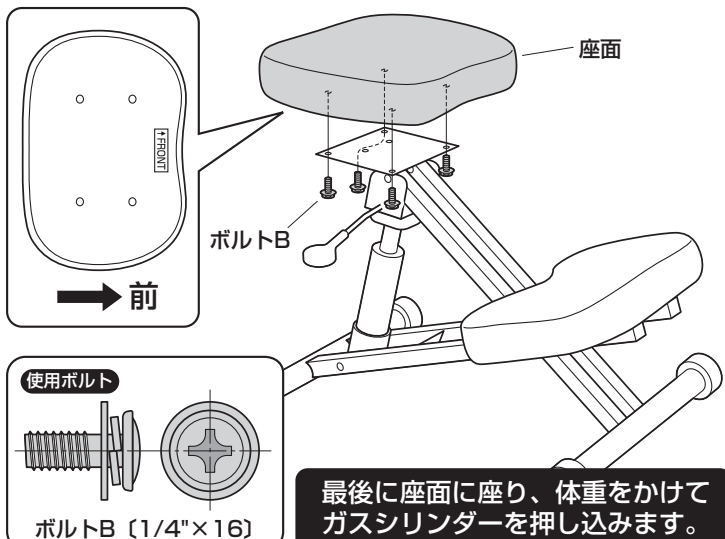

各部の調節方法

・レバーを引き上げると座面の高さ、角度の調節ができます。

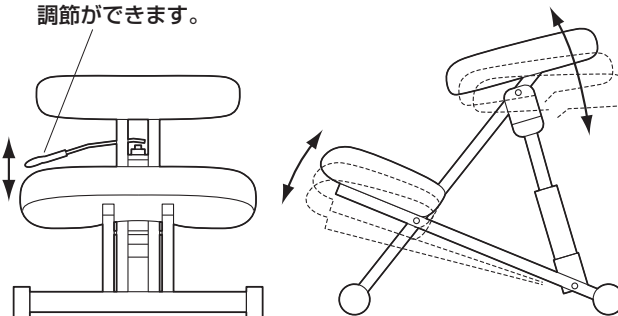

チェア品質表示

外形寸法：幅470×奥行560~645×高さ470~605mm
 構造部材：座部/合板 フレーム/スチール キャスター/ポリプロピレン
 張り材：ポリエステル クッション材：ウレタンフォーム

⚠ 使用上の注意 ⚠

- 直射日光の当たる場所や高温、湿気及び乾燥の著しい場所を避けてください。
 - 滑りやすい床面で使用しないでください。
 - 用途以外で使用しないでください。
 - 2ヶ月毎を目安に、ボルトやネジを定期的に締め直してください。
 - ボルトやネジがゆるんだ状態では使用しないでください。
 - 座面の上に登らないでください。転倒の原因になります。
 - 可動部に手足などを挟まないように注意してください。
 - 著しい汚れを落とす場合は、薄めた中性洗剤を使用してください。
 - 座面に勢いよく座らないでください。勢いよく座ると、座面に体重の3~4倍の荷重がかかり、チェアが破壊される恐れがあります。
 - 同時に2人以上で腰掛けしないでください。
 - 各調整ボルト、ネジ、ビスなどを含むパーツ類が1つでも紛失、破損、消耗した場合は、純正部品による修理が完了するまで使用しないでください。
- ※以上の注意に従ってご使用いただかない場合、大きな事故につながる危険がありますので、必ず守ってください。

座り方

1. フレームをまたいで立ちます。



2. 膝のせ台に膝をのせて座ります。



3. レバーを引き上げて高さを調節します。



背筋が伸びて体のラインを理想的なS字カーブにします。

